



Flamco

Flamcovent® Solar

NL	Montage- en bedieningshandleiding	2
D	Betriebs- und Wartungsanleitung	3
GB	Installation and operating instructions	4
F	Instructions de montage et d'utilisation	5
DK	Montage- og betjeningsvejledning	6
S	Monterings- och användarmanual	7
PL	Instrukcja montażu i obsługi	8
FIN	Assenus- ja käyttöohje	9
N	Montering og bruksanvisning	10
H	Szerelési, üzemeltetési és karbantartási utasítás	11
SK	Návod na montáž, prevádzku a údržbu	12
CZ	Návod k montáži	13
J	設置説明書	14
RUS	Руководство по установке и эксплуатации	15
I	Montaggio ed istruzioni d'uso	16



FLAMCOVENT SOLAR



FLAMCOVENT SOLAR V

1

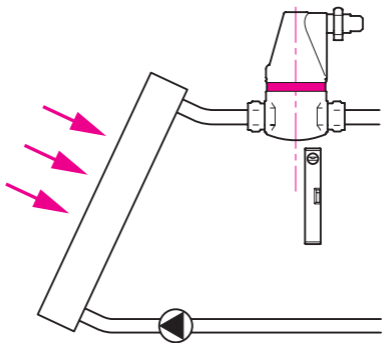

2

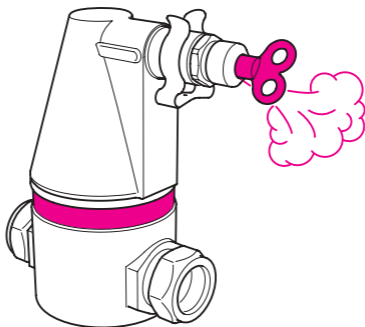

Zastosowanie

Separator Flamcovent Solar może być stosowany w instalacjach słonecznych (z dodatkami na bazie glikolu w ilości maks. 50%).
Min. i maks. temperatura systemu: od -10 °C do +200 °C.
Min. i maks. ciśnienie robocze: 0,2 bar / 10 bar.
Maks. prędkość przepływu: 1,5 m/s.

Montaż i użytkowanie

Separator Flamcovent Solar należy zamontować w suchym, niezamarzającym miejscu, zapewniającym wygodny dostęp serwisowy.
Separator Flamcovent Solar należy zamontować na przewodzie dolotowym (rys. 1).

Montażu może dokonać tylko odpowiednio przeszkolony personel.
Należy przestrzegać lokalnych przepisów i norm.

Przed zamontowaniem separatora Flamcovent Solar należy dokładnie przepłukać instalację.

Separator Flamcovent Solar przystosowany jest wyłącznie do montażu pionowego (rys. 1). Ze względów bezpieczeństwa separator Flamcovent Solar nie pełni roli automatycznego odpowietrznika.

Należy regularnie usuwać powietrze z układu za pomocą zaworu odpowietrzającego.

Przed rozpoczęciem odpowietrzania upewnić się, że układ ostygł.

Niebezpieczeństwo poparzenia! (rys. 2).

**Konserwacja i serwis**

Należy przeprowadzać regularne kontrole wzrokowe separatora Flamcovent Solar.
Wszelkie czynności konserwacyjne wykonywać wyłącznie na układzie nieznajdującym pod ciśnieniem i schłodzonym.

Demontaż

Należy zredukować ciśnienie w układzie i wymontować z niego separator Flamcovent Solar.

Wycofany z eksploatacji separator Flamcovent Solar należy usunąć zgodnie z lokalnymi przepisami.